

2017

こまばさい
駒場祭

こまばずるくん 目次

はじめに

このたびは、この冊子を手にとっていただき、ありがとうございます。

この冊子には、やさしいパズルをいろいろ集めています。パズル初心者の方や子供の皆さんにも楽しんでいただけますので、ぜひ問題に挑戦してみてください。

もし、もっと解きたい問題があったら、この部屋においてある別の冊子も見てみてくださいね。

p. 3	クロスワード
p. 4	四角に切れ
p. 5	エルパネル
p. 6	ナンバーリンク
p. 7	シンプルループ
p. 8	橋をかける
p. 9	ネットワークズ
p.10	十字パズル

パズルの答えは後日、同好会ブログ(<http://puzzletokyo.seesaa.net/>)で公開します。どうしてもわからない、というときには参考にしてください。ヒントだけ欲しいような場合は、Twitter(@puzzletokyo)の方にリプライを頂ければお答えします。

パズル作者 (順不同)

曾根和樹
松枝俊虎
小森禎之
山本和也

吉森孝成
山本悠時
北川湧也

森川皓太
安藤大悟
岡本弘毅

クロスワード

ルール

1. カギが何の言葉を指しているのかを考えて、同じ番号のマスから、タテのカギならタテに、ヨコのカギならヨコにその言葉を入れて、盤面を埋めてください。

① 作●東京大学ペンシルパズル同好会

1	カ	6	サ		11	テ	ン	14	タ	19	ク
2	ラ	イ	9	オ	ン			15	マ	リ	
	オ		10	ト	シ	コ	シ				
3	ケ	7	タ		ン			16	イ	20	シ
		8	シ	ン	バ	ル					ユ
4	ア	ザ		12	シ	ー		17	ソ	ー	
5	ゴ	ン	ド	ラ				18	コ	ト	

⊖ ヨコのカギ

1. 雨が降っているときによくお世話になります。
2. 百獣の王とよく言われています。
3. 57は200、133は300。
4. ひじなど、体の一部をぶつけることでできる皮膚の色の変化。
5. 観覧車で人が乗り込む箱状のもの。
8. 両手で合わせることで演奏する楽器。
10. 12月31日の夜のこと。このとき、よく〇〇そばを食べます。
11. ①7などを自動で行う機械。
12. 両端に人が乗ることで遊ぶ、てこのような遊具。
15. 主に蹴ったりするなどして遊ぶ、模様の描かれた球。
16. 川で水切りをするときに投げるもの。
18. 弦を弾いて演奏する、日本の伝統楽器。

⓪ タテのカギ

1. 流れる音楽に合わせて、マイクを使って歌を歌うこと。
4. 口を動かすのに用いる、頭の下の方の部位。
6. 頭部に大きなツノを持つ哺乳動物。
7. 2と3が5になり、3と5が8になるもの、なーんだ。
9. 楽器を演奏するときに出るもの。今年の駒場祭のテーマは「〇〇 かさなる」。
11. 通信回線を各家庭に届けるために道路上に設置されているもの。
13. カレーを作るときにもととなるもの。
14. 「魂」は何と読む？
17. 一番下の深い所。〇〇なし沼。
19. 秋によく食べる木の実。ご飯にもスイーツにも合います。
20. サッカーでボールを相手のゴールに入れること。

しかく き 四角に切れ

ルール

1. 点線上に線を引き、盤面を長方形(正方形も含む)に分けます。
2. 数字は長方形の面積を表します。1マスの大きさが1です。
3. すべての長方形に、数字が1つずつ入ります。数字の入らない長方形ができてはいけません。

盤面を四角に切り分けるパズルです。四角以外の形に切ってははいけません。

例題の、右下の⑥について考えましょう。6は2×3か1×6ですが、1×6の四角を作ろうとするとタテ長でもヨコ長でも④とぶつかるのでできません。またタテ長2×3の四角を作ろうとすると⑨とぶつかるのでできません。なので2×3のヨコ長の四角になります。

ここが決まると左端の⑤がタテ長の四角になることがわかりますね。四角が1通りに決まる数字を探して解いていきましょう。

●例題●

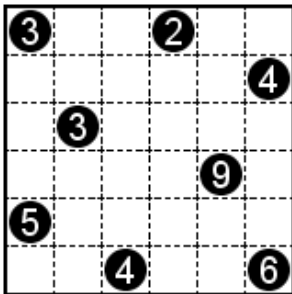

●途中経過●

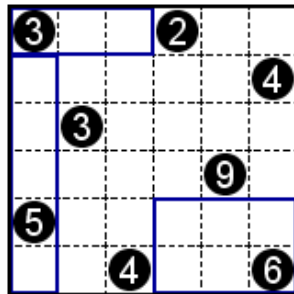

●答え●

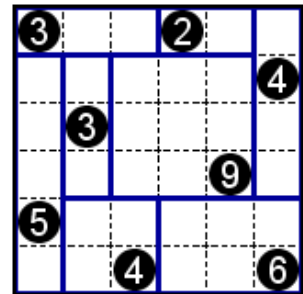

① 作●まどれ〜ぬ

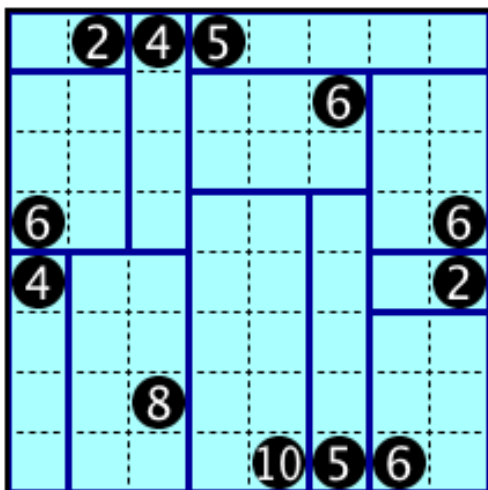

② 作●初月葉桜

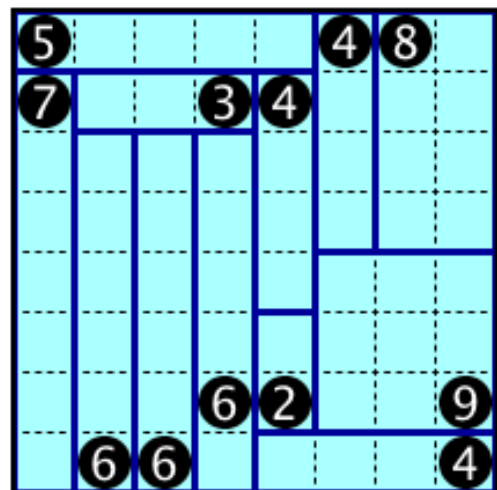

エルパネル

ルール

1. 盤面上に線を引き、盤面上の白マスばんめんじょう しろを4マスずつのブロックぶんかつに分割ぶんかつします。
2. すべてのブロックはL字形じけいになっていなければいけません。

線を引いて、盤面の白マスをL字形に切り分けるパズルです。

例題では、いちばん左上のマスれいだい ひだりうえを使ってL字形を作ろうとすると、途中経過の図とちゅうけいかのような作り方つく かたしかできないので、このブロックの形かたちが決まります。このように、ブロックの作り方が1通りに決まるマスかた とお きから考えて解きましょう。

●例題●

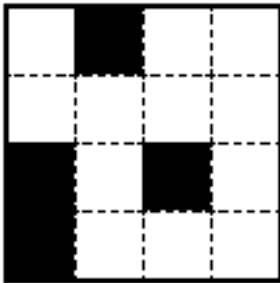

●途中経過●

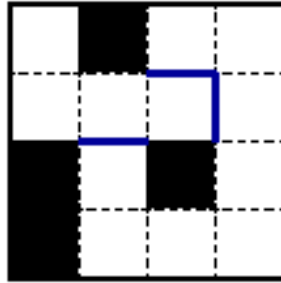

●答え●

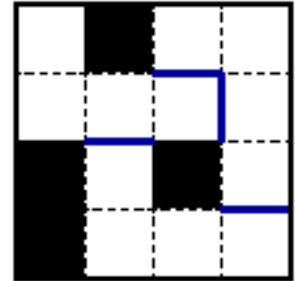

① 作●タイガーアイ

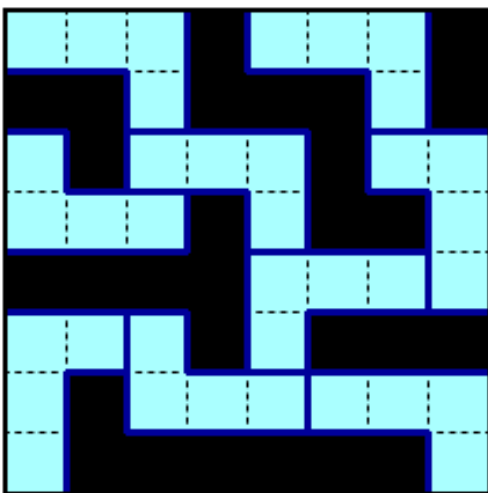

② 作●初月葉桜

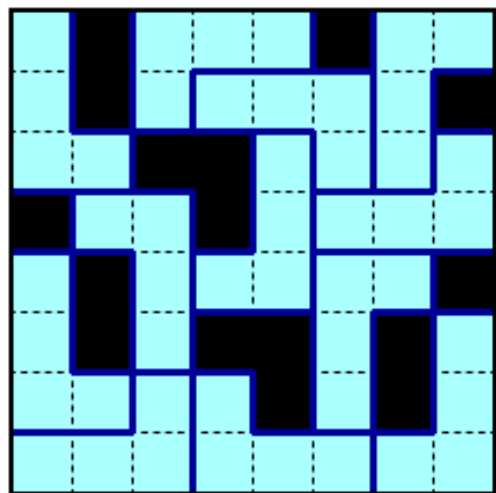

ナンバーリンク

ルール

1. 同じ数字どうしを線でつなげます。
2. 線はタテヨコに引き、マスマスの中央を通ります。
3. 線は1マスに1本だけ通過できます。線をワクの外に出したり、交差や枝分かれさせてはいけません。また、線は数字が入っているマスを通過してもいけません。

盤面に線を引いて、同じ数字どうしをつなげるパズルです。推理よりもひらめきが大事なパズルです。

消しゴムを片手に、思い切って線を引いてしていきましょう。

途中経過の1番のように、端を通る数字を考えるとうまくいくことが多いようです。

●例題●

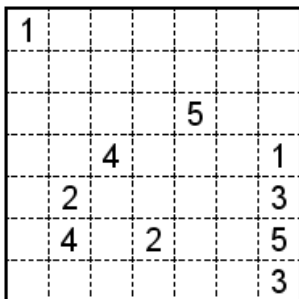

●途中経過●

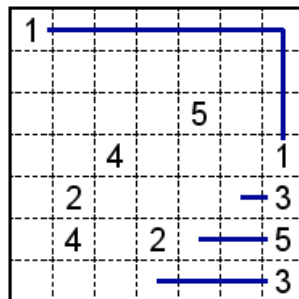

●答え●

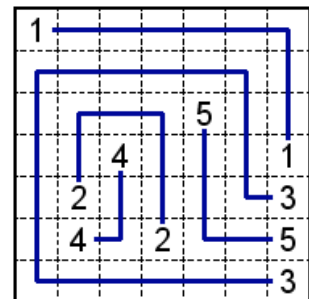

① 作●タイガーアイ

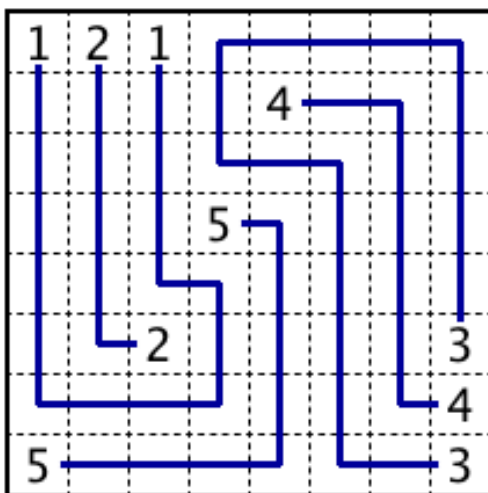

② 作●puzneko

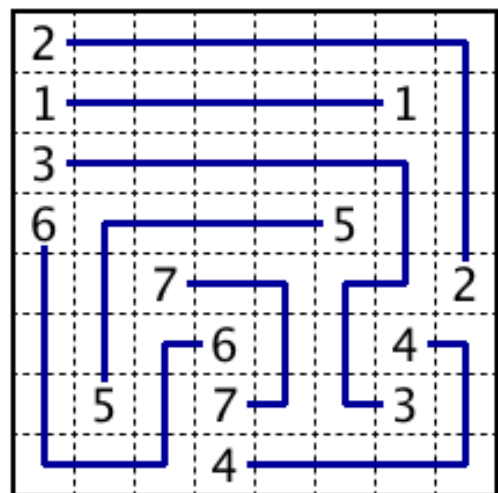

シンプルループ

ルール

1. すべての白マスに線を引いて、全体で1つの輪っかを作ります。
2. 線はタテヨコにマスの中央を通り、線は1マスに1本だけ通過できます。線は交差や枝分かれさせてはいけません。
3. 線は黒マスを通ることはできません。
4. 線が通らない白マスがあってははいけません。

盤面に線を引いて、輪っかを作るパズルです。

すべての白マスから2本ずつの線が出ることに注意すると角になっているマスや2つの黒マスにはさまれたマスなど、2つの方向にしか線が引けないマスはすぐに線が引けるので、そこを入り口に解いていきましょう。

●例題●

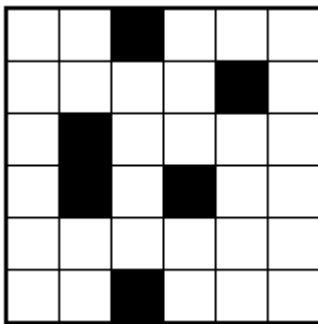

●途中経過●

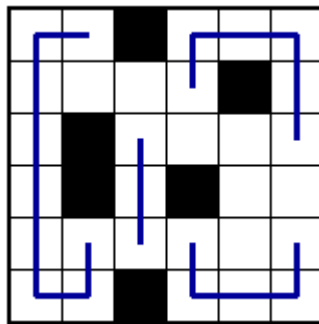

●答え●

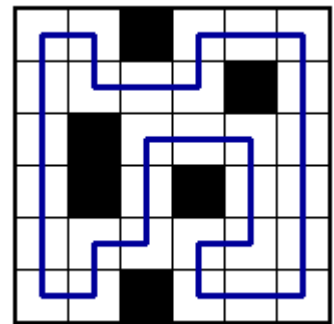

① 作●初月葉桜

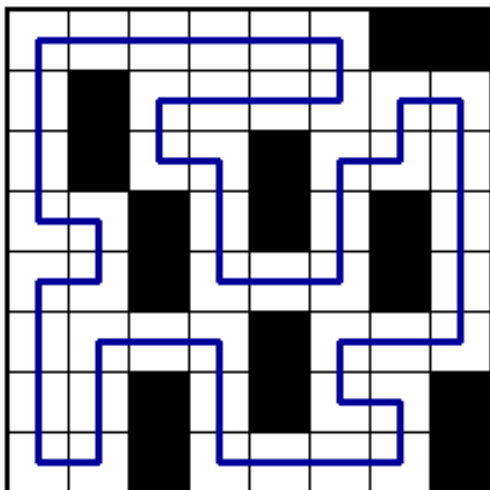

② 作●puzneko

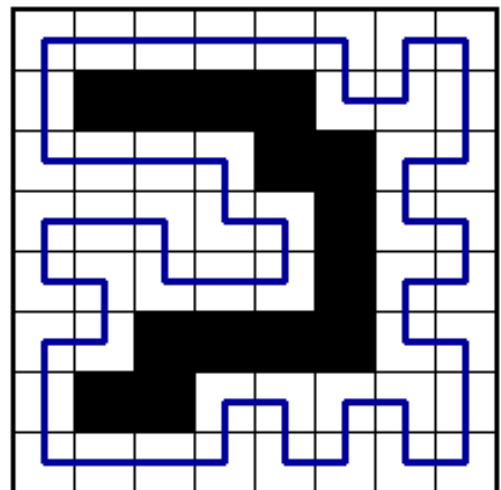

はし 橋をかける

ルール

1. 数字から数字に橋をかけて、全体をつなげます。ただし、本当の橋はかけられないので、数字と数字の間に線を引いて解きます。
2. 数字は、その数字につながる橋の数を表します。
3. 橋はタテヨコにかけます。ナナメにはかけられません。
4. 橋は1か所に2本までかけられます。
5. 橋は数字を飛び越すことはできません。また、橋が交差してはいけません。

数字の間に線を引いて、全部の数字をひとつながりにするパズルです。

例題では、まず⑧から上下左右の4方向に2本ずつ橋がかけられます。このあとは、橋が交差したり、数字が取り残されたりしないように考えて解きましょう。

● 例題 ●

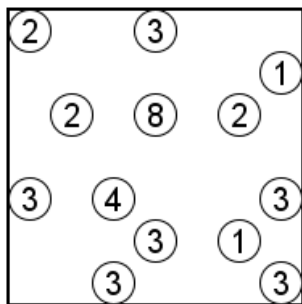

● 途中経過 ●

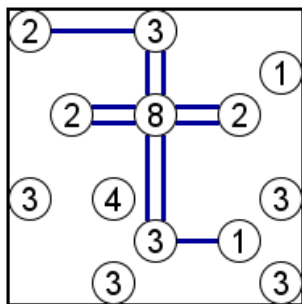

● 答え ●

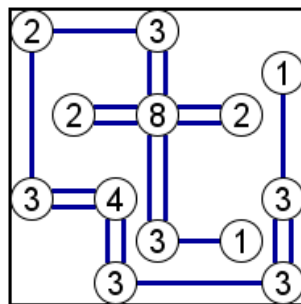

① 作 ● 初月葉桜

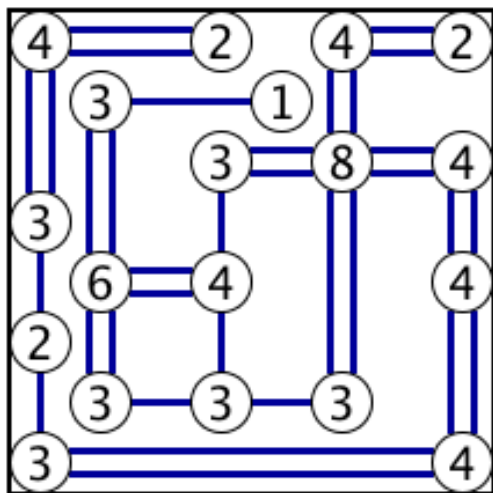

② 作 ● まどれ〜ぬ

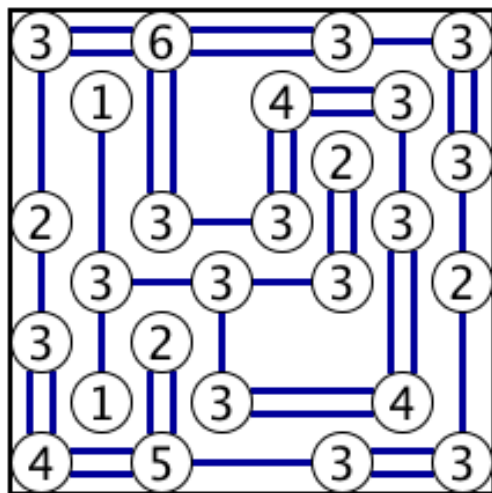

ネットワークズ

ルール

1. あいているすべての○に、かなを1文字ずつ入れましょう。
2. 絵を囲む線の上にある○に入る文字をすべて使ってうまく並べると、その絵を表す言葉ができるようになります。

絵を見て文字を埋めていくパズルです。

例題では「しかく」と「さんかく」がとなり合っていて、間の○2つは「か」と「く」になることがわかります。また、その上には「やかん」があり、真ん中の○には「か」が入ることがわかりました。同じようにして、その右の「ん」、下の「く」もわかります。

○に入るひらがなの順番は決まっていないということに注意して解きましょう。

●例題●

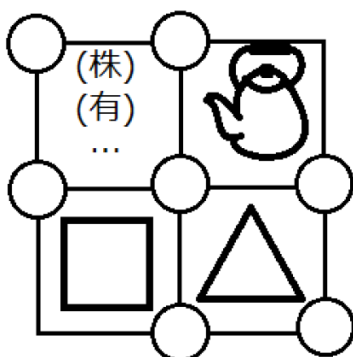

●途中経過●

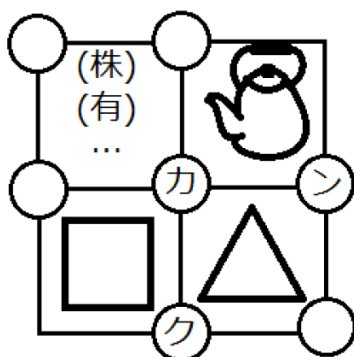

●答え●

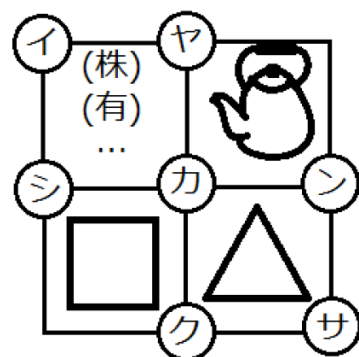

① 作●初月葉桜

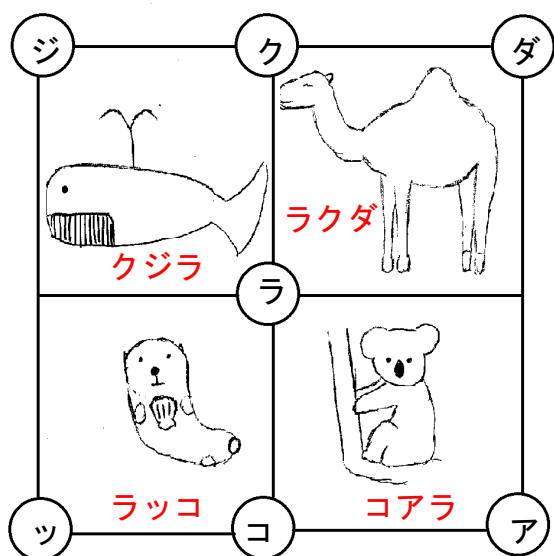

② 作●まどれ〜ぬ

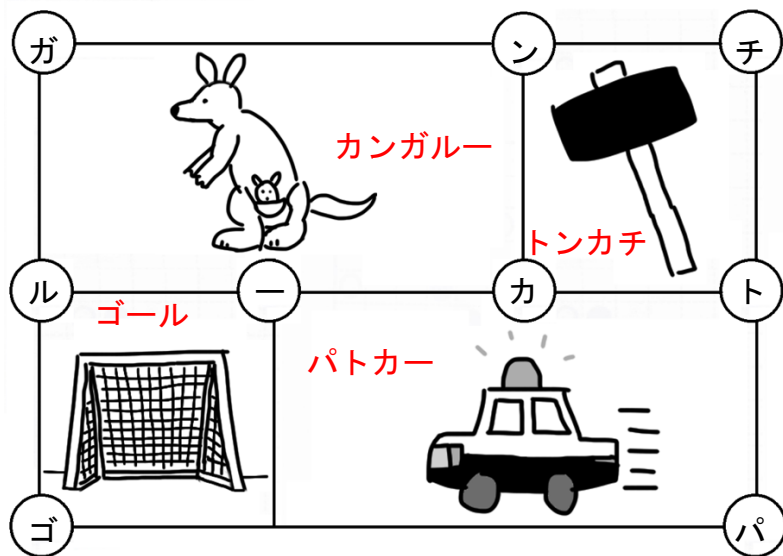

じゅうじ 十字パズル

ルール

1. 空欄に漢字を入れて、上→下、左→右の方向に4つの二字熟語ができるようにしてください。
2. 3つの空欄を順に読むと三字熟語になります。

漢字2文字の熟語を4つ作るパズルです。

例題では、真ん中に「工」という漢字を入れることで、「図工」・「大工」・「工作」・「工夫」という4つの熟語ができています。このように、熟語によって真ん中の漢字の読み方が異なることもあります。

真ん中の空欄から見て、上・左の文字は空欄の文字の前に、下・右の文字は空欄の文字の後に来ることに注意しましょう。

例題にはありませんが、三字熟語になるという条件から考えることもできます。

●例題●

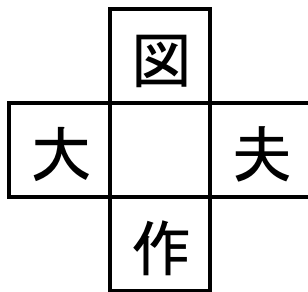

●答え●

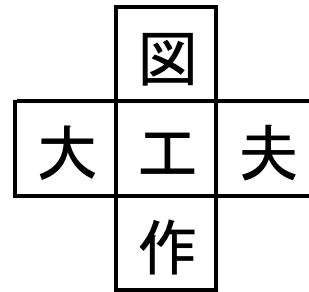

① 作●まどれ〜ぬ

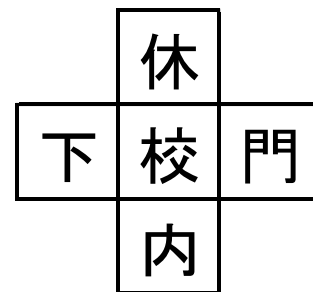
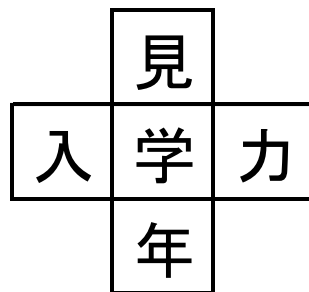
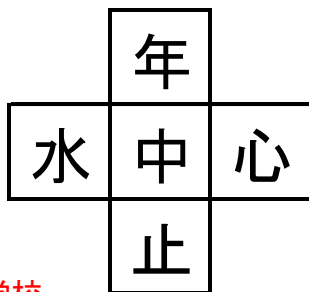

中学校

② 作●初月葉桜

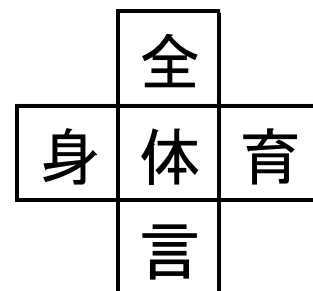
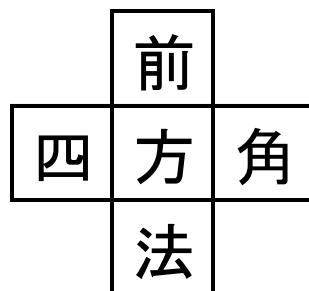
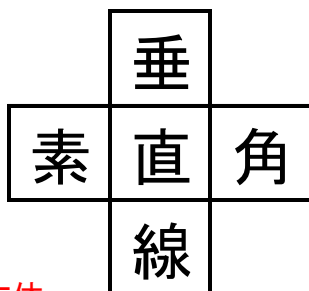

直方体